

HAJO MARCRIST tørdiamantbor

SIKKERHEDSHENSYN

1. Brug beskyttelsesbriller, høreværn, maske og handsker
2. Ved påsætningen af diamantboret vær sikker på at el-værktøjet er slukket og stikket trukket ud.
3. Kontroller jævnligt diamantboret for evt. beskadigelser

BRUGSANVISNING

1. HAJO MARCRIST tørdiamantbor kan anvendes både med og uden centerbor

A. Ved boring med centerbor:

- i Skub centerboret ind i adapteren
- ii Efter opmærkning af borestedet, bor indtil diamantboret er mindst 5 mm inde i materialet.
- iii Flyt diamantboret, sluk for el-værktøjet og fjern centerspidsen ved at bruge uddriverkilen.
- iv Fortsæt boringen.

B. Uden centerbor (for erfarne brugere):

- i Mens diamantboret kører, sæt boret ind på materialet på det højeste eller laveste punkt, hvor hullet skal være. Dette gøres i en vinkel (ca. 15 grader, se billedet). Når boret tager fat, bringes diamantboret langsomt op til horisontal stilling. Diamantboret presses fortsat imod materialet. Dette vil ikke beskadige diamantboret.

2. Alle HAJO MARCRIST tørdiamantbor leveres med 1/2" BSP muffe gevind. Ved at påsætte adaptoren med sekskant-fatning kan den indsættes i en borepatron. Der fåes også adapter for SDS fatning.

3. Forlængere fåes som tilbehør (150 eller 300 mm), der påsættes mellem adapteren og tørdiamantboret.

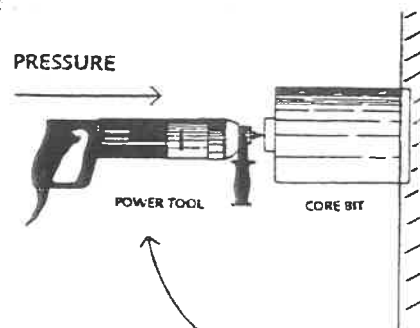
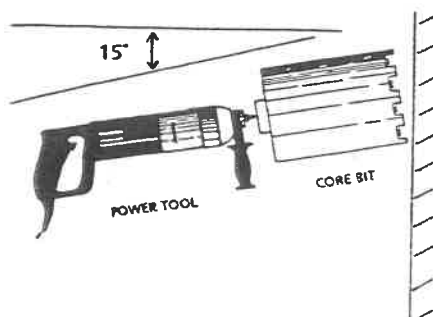

1. Hvis materialet, der bores i er blødt, vil boringen gå hurtigere, men også slide diamantboret hurtigere. De kan forlænge borets levetid ved at sætte omdrejningerne op.
2. Hvis materialet, der bores i, er hårdt og svært at bore i, er det nødvendigt at sætte omdrejningerne ned.
3. På nogle polerede/hårde overflader er det nogle gange en fordel at bore gennem en træplade, der allerede er udboret. Dette vil forhindre at diamantboret skøjter over overfladen. Flyt træpladen, når først boret er inde i materialet.

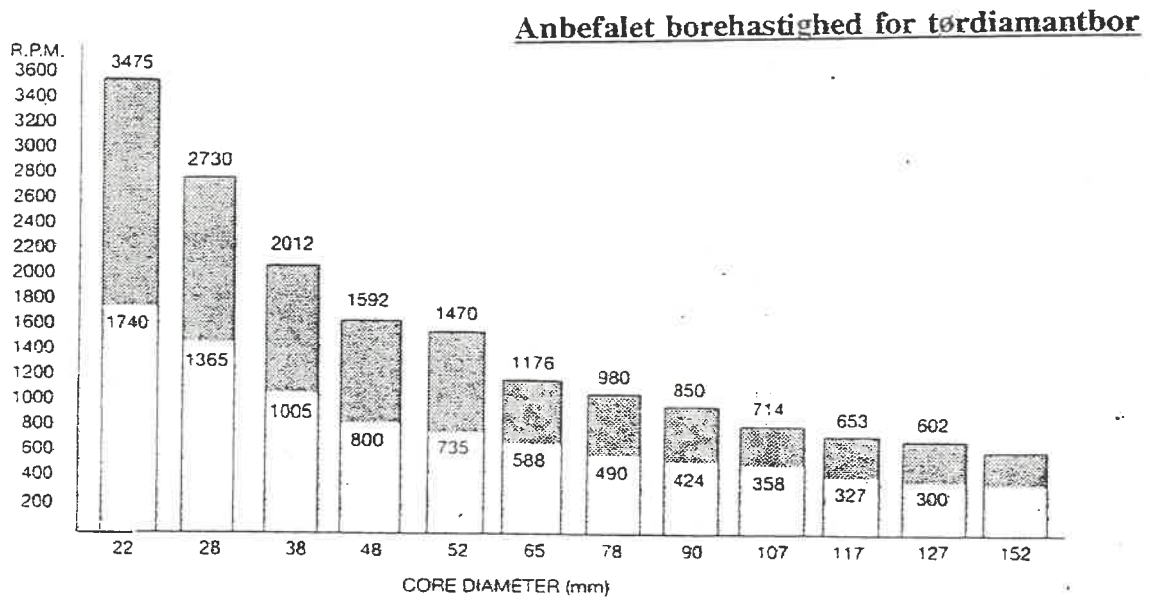

For yderligere information kontakt Deres forhandler eller [Hajo Tool A/S](#), der gerne rådgiver om det professionelle tørboringssystem og om støvfri boring, der virker.
 Telefonnummer: 44 44 24 00.